

RADYAL FANLAR



BFC

FANCOIL FANI Öne Eğimli

BFC çift emişli santrifuj fanlar yüksek verimlilikte ve düşük ses seviyesinde çalışırlar.

Teknik Resim

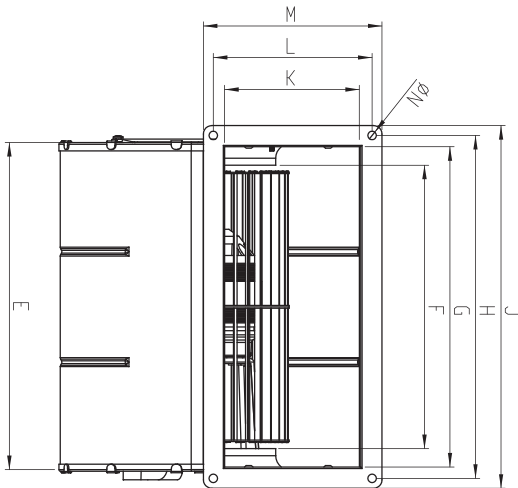
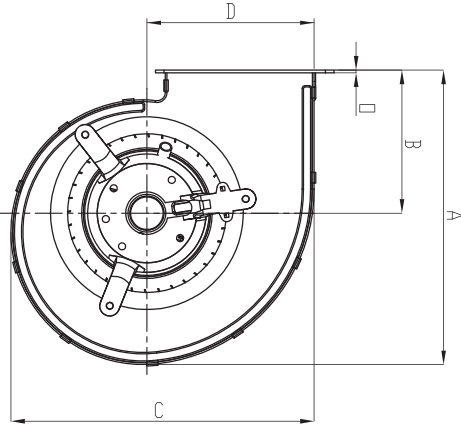

MALZEME

: Gövdesi; Galvaniz sac
Radyal fan, öne eğimli kanat yapısı ile galvaniz sacdan üretilmiştir.

YALITIM SINIFI

: Class B

STANDART

: EN 60335-1, EN 60335-2-80

HIZ KONTROLÜ

: Opsiyonel kontrol cihazıyla sağlanabilir.

KULLANIM ALANLARI

: Fancoil ünitelerinde, lokal soğutma uygulamalarında, düşük ses seviyeleri istenen hava sirkülasyon uygulamalarında kullanılır.

TİP	VOLTAJ	FREKANS	GÜÇ	AKIM	KONDANSATÖR	DEVİR	DEBİ	SES SEVİYESİ	AĞIRLIK
	V	Hz	W	(A)	(µF)	d/d	m ³ /h	dB(A)	kg
BFC 133-4K	230	50	85	0,37	2,5	1180	800	45	4,7

TİP	A	B	C	D	E	F	G	H	J	K	L	M	N	O
BFC 133-4K	208	101	214	118	231	200	226	242	256	95	112	126	06	2

Ölçüler mm cinsindedir.

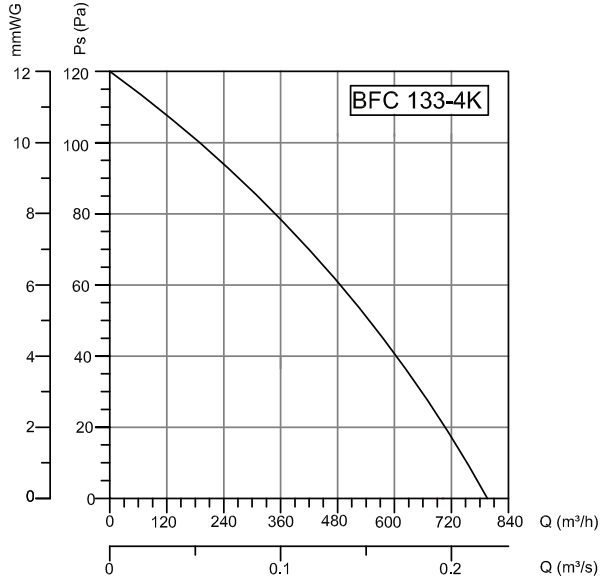

Aksesuarlar



BSC



KANAL FANLARI

ÇATI FANLARI

AKSIYEL FANLAR

RADYAL FANLAR

PLASTİK FANLAR

VANTILATÖRLER

DUMAN EGZOST
SİSTEMLERİ

AKSESUARLAR